

TEKNİK İSTERLER DOKÜMANI

S. No.	Cinsi	Miktarı		Teknik İsterleri
1	Servis Spatulası	15	Adet	<ol style="list-style-type: none"> 1. AISI 304 paslanmaz çelik malzemeden üretilmiş olacaktır. Bu husus yüklenici tarafından belgelendirilecek veya taahhüt edilecektir. 2. Deliksiz olacaktır. 3. 370 (± 5) mm boyunda olacaktır.
2	Servis Spatulası Delikli No.1	10	Adet	<ol style="list-style-type: none"> 1. Ürün AISI 304 paslanmaz çelik malzemeden üretilmiş olacaktır. Bu husus yüklenici tarafından belgelendirilecek veya taahhüt edilecektir. 2. Delikli olacaktır. 3. Sap Uzunluğu en az 28,5 cm, ağız genişliği en az 8 cm olacaktır.
3	Kevgir No:4	6	Adet	<ol style="list-style-type: none"> 1. Ürün AISI 304 paslanmaz çelik malzemeden üretilmiş olacaktır. Bu husus yüklenici tarafından belgelendirilecek veya taahhüt edilecektir. 2. Ağız çapı 12,5-14 cm olacaktır. 3. Sap uzunluğu 34-47 cm olacaktır. 4. Baş kısmı, sapıyla en az 2 yerden desteklenerek imal edilmiş olacaktır.
4	Kevgir No:6	7	Adet	<ol style="list-style-type: none"> 1. Ürün AISI 304 paslanmaz çelik malzemeden üretilmiş olacaktır. Bu husus yüklenici tarafından belgelendirilecek veya taahhüt edilecektir. 2. Baş çap kısmı 17,5 (± 5) cm olacaktır. 3. Baş kısmı, sapıyla en az 2 yerden desteklenerek imal edilmiş olacaktır.
5	Kevgir No:9	15	Adet	<ol style="list-style-type: none"> 1. Ürün AISI 304 paslanmaz çelik malzemeden üretilmiş olacaktır. Bu husus yüklenici tarafından belgelendirilecek veya taahhüt edilecektir. 2. Baş çap kısmı 25 (± 5) cm olacaktır. 3. Sap uzunluğu 900 (± 5) mm olacaktır. 4. Baş kısmı, sapıyla en az 2 yerden desteklenerek imal edilmiş olacaktır.
6	Kevgir No:10	15	Adet	<ol style="list-style-type: none"> 1. Ürün AISI 304 paslanmaz çelik malzemeden üretilmiş olacaktır. Bu husus yüklenici tarafından belgelendirilecek veya taahhüt edilecektir. 2. Baş çap kısmı 28 (± 5) cm olacaktır. 3. Sap uzunluğu 1000 (± 5) mm olacaktır. 4. Baş kısmı, sapıyla en az 2 yerden desteklenerek imal edilmiş olacaktır.
7	Kevgir No:14 İnce Telli	5	Adet	<ol style="list-style-type: none"> 1. 14 (± 2) cm çapında ve saplı olacaktır. 2. Monoblok (tek parça) veya ekli olacaktır. Ekli olması durumunda saplar en az 2 yerden gövdeye kaynaklanmış olacaktır. 3. İnce telli tip olacaktır. 4. Paslanmaz çelik malzemeden imal edilmiş olacaktır. Bu husus yüklenici tarafından belgelendirilecek veya taahhüt edilecektir.



S. No.	Cinsi	Miktarı	Teknik İsterleri
13	Tava 50 cm	1 Adet	<ol style="list-style-type: none"> 50 cm çapında olacaktır. Derinlik en az 5 cm olacaktır. Gövde kalınlığı en az 3 mm olacaktır. İç kaplaması yapışmaz teflon kaplama olacaktır. Çizilmeye dayanıklı ve yapışmaz yüzey olacaktır. Sap malzemesi ısıya dayanıklı paslanmaz çelik veya metal malzemeden olacaktır. Sap gövdeye perçin veya vidalı sistemle sabitlenmiş olacaktır.
14	Servis Kaşığı	4 Adet	<ol style="list-style-type: none"> AISI 304 paslanmaz çelik malzemeden üretilmiş olacaktır. Bu husus yüklenici tarafından belgelendirilecek veya taahhüt edilecektir. 40 (±2) cm uzunluğunda olacaktır. Kolay asabilmek ve elden kaymasını önlemek için kıvrımlı sap olacaktır.
15	Çırpma Teli No:6	30 Adet	<ol style="list-style-type: none"> 6 Numara olacaktır. 95 (±5) cm uzunluğunda olacaktır. Komple (baş ve sap kısmı) paslanmaz çelik malzemeden imal edilmiş olacaktır. Bu husus yüklenici tarafından belgelendirilecek veya taahhüt edilecektir.
16	Çırpma Teli No:7	30 Adet	<ol style="list-style-type: none"> 7 Numara olacaktır. 105 (±5) cm uzunluğunda olacaktır. Komple (baş ve sap kısmı) paslanmaz çelik malzemeden imal edilmiş olacaktır. Bu husus yüklenici tarafından belgelendirilecek veya taahhüt edilecektir.
17	Kepçe No:12	1 Adet	<ol style="list-style-type: none"> 304 paslanmaz çelik malzemeden üretilmiş olacaktır. Bu husus yüklenici tarafından belgelendirilecek veya taahhüt edilecektir. En az 40 cm uzunluğunda olacaktır. Kolay asabilmek ve elden kaymasını önlemek için kıvrımlı sap olacaktır. Bulaşık makinesinde yıkanabilir olacaktır.
18	Bıçak Kırmızı	8 Adet	<ol style="list-style-type: none"> Mayıs 2024 Güv.K.K.Ted.Ş. Loj.Şartname:24-08 sayılı şartnamenin Tip-1, Çeşit-4'ü olacaktır. Çiğ et için kullanıma uygun olacaktır.
19	Bıçak Mavi	8 Adet	<ol style="list-style-type: none"> Mayıs 2024 Güv.K.K.Ted.Ş. Loj.Şartname:24-08 sayılı şartnamenin Tip-2, Çeşit-4'ü olacaktır. Deniz ürünleri için kullanıma uygun olacaktır.
20	Bıçak Sarı	8 Adet	<ol style="list-style-type: none"> Mayıs 2024 Güv.K.K.Ted.Ş. Loj.Şartname:24-08 sayılı şartnamenin Tip-3, Çeşit-4'ü olacaktır. Kümes hayvanları için kullanıma uygun olacaktır.
21	Bıçak Kahverengi	8 Adet	<ol style="list-style-type: none"> Mayıs 2024 Güv.K.K.Ted.Ş. Loj.Şartname:24-08 sayılı şartnamenin Tip-4, Çeşit-4'ü olacaktır. Pişmiş et için kullanıma uygun olacaktır.

S. No.	Cinsi	Miktarı		Teknik İsterleri
22	Bıçak Yeşil	8	Adet	1. Mayıs 2024 Güv.K.K.Ted.Ş. Loj.Şartname:24-08 sayılı şartnamenin Tip-5, Çeşit-4'ü olacaktır. 2. Çiğ sebze ve meyve için kullanıma uygun olacaktır.
23	Bıçak Beyaz	8	Adet	1. Mayıs 2024 Güv.K.K.Ted.Ş. Loj.Şartname:24-08 sayılı şartnamenin Tip-6, Çeşit-4'ü olacaktır. 2. Süt ürünleri için kullanıma uygun olacaktır.
24	Et Sıyırma Bıçağı	20	Adet	1. Paslanmaz çelik olacaktır. Yüklenici tarafından bu husus taahhüt edilecektir. 2. Kesici yüzey kalınlığı 2,5 ($\pm 0,2$) mm, Geniřliđi 30 (± 2) mm, uzunluđu 130 (± 10) mm olacaktır. 3. Sap uzunluđu 130 (± 10) mm olacaktır. 4. Bıçakların sapları ABS malzemeden imal edilmiş olacak, saplar ile kesici kısımlar birbirlerine en az 3 (üç) perçin ile sabitlenmiş olacaktır. 5. Sapı kırmızı renkte olacaktır.
25	Et Ayıklama Bıçağı	20	Adet	1. Paslanmaz çelik olacaktır. Yüklenici tarafından bu husus taahhüt edilecektir. 2. Kesici yüzey kalınlığı 3 ($\pm 0,5$) mm, uzunluđu 190 (± 10) mm olacaktır. 3. Bıçakların sapları ABS malzemeden imal edilmiş olacak, saplar ile kesici kısımlar birbirlerine en az 3 (üç) perçin ile sabitlenmiş olacaktır. 4. Sapı kırmızı renkte olacaktır.
26	Sebze Ayıklama Bıçağı	20	Adet	1. Yeşil saplı olacaktır. 2. Paslanmaz çelik malzemeden imal olacaktır. Bu husus yüklenici tarafından taahhüt edilecektir. 3. Polietilen gövde olacaktır. 4. Uzunluk en az 13 cm olacaktır.
27	Tencere 80x30 cm	4	Adet	1. En az 136 litre kapasiteli olacaktır. 2. 80x30 cm ölçülerinde olacaktır. 3. Et kalınlığı en az 1.5 mm olacaktır. 4. İki tarafında tutmaya taşımaya uygun sağlam kulbu olacaktır. 5. AISI 304 kalite paslanmaz çelik malzemeden üretilmiş olacaktır. Bu husus yüklenici tarafından belgelendirilecek veya taahhüt edilecektir. 6. Kolay ve tam kapanan kapağı olacaktır.



Açıklamalar:

1. Tolerans verilmeyen tüm ölçülerde tolerans $\pm\%5$ olacaktır.
2. Muayene aşamasında ölçülemeyen değerler satın alınan malzeme ile ilgili yayımlanmış olan teknik el kitapları, şemalar, tarife, katalog vb. dokümanlara göre yapılacaktır. Teknik el kitapları, şemalar, tarife, katalog vb. dokümanlarda da yer almayan hususlar için ise yüklenici tarafından taahhütname verilecektir.



Fatma BOZKURT
P.Muk.Çvş.
Tedarik Uzmanı



Halil İbrahim ÇAKIR
İkm.Asb.Bçvş.
Tedarik Astsubayı

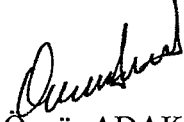

Özgür ADAK
İkmal Albay
Tedarik Şube Müdürü

(O L U R)

13/04/2026



İlker GÖRGÜLÜ
Tümgeneral

Güvenlik Kuvvetleri Komutanı



GARANTİ TAAHHÜTNAMESİ / BELGESİ

Taahhüt Eden :

Taahhüt Edilen Birlik/Kurum :

Garanti Süresi : Kati Kabul Tarihi ____/____/____'den itibaren ____ aydır.

Taahhüt Konusu Malın Cinsi ve Miktarı :

Sözleşme Tarih ve No :

Yukarıda sözleşme bilgileri yazılı malı (malları), ihale dokümanında belirtilen Garanti ile ilgili yükümlülükler yönünden **garanti** ve **taahhüt** ederim.

Yüklenici :

Ad Soyad

İmza – Kaşe

...../...../2026

Açıklamalar:

1. Garanti taahhütnamesi, sözleşmeyi imzalamaya yetkili kişiler tarafından imzalanmış olacaktır.
2. Sözleşme konusu mal için bu garanti taahhütnamesi tanzim edilerek malı teslim alan mal saymanlığına verilecektir. Söz konusu belgenin çoğaltılmış bir sureti ilgili saymanlık tarafından Ted.Ş.Md.lüğüne ve kullanıcı birlik Mal sorumlusuna gönderilecektir.
3. Bu belge asıl olarak verilecektir. Tıpkıçekim ve benzeri yöntemle çoğaltılmış olmayacaktır.



KKTC
GÜVENLİK KUVVETLERİ KOMUTANLIĞI
BOĞAZKÖY



MUHTELİF MUTFAK BIÇAKLARI
TEKNİK ŞARTNAMESİ

ŞARTNAME NU. :
GÜV.K.K. TEK.Ş-LOJ. ŞARTNAME :24-08

TARİH :
MAYIS 2024

1. Bu onaylı teknik şartname, yayım tarihinden itibaren yürürlüğe girer.
2. Bu onaylı teknik şartnamenin yürürlükten kaldırılma tarihi: Nisan 2029
3. Bu onaylı teknik şartname üzerinde değişiklik yapılamaz.
4. Bu onaylı teknik şartname kapak dâhil toplam 14 (ondört) sayfadan ibarettir.



1. KONU:

Bu teknik şartname Güvenlik Kuvvetleri Komutanlığı ihtiyacı için satın alınacak olan Muhtelif Mutfak Bıçaklarının teknik özelliklerini, denetim ve muayene metotlarını ve ilgili diğer hususları konu alır.

2. İSTEK VE ÖZELLİKLER :

2.1. Satın alınacak olan Muhtelif Mutfak Bıçaklarının tipleri, çeşitleri, sap malzemesi ve miktarları **alım dokümanında** belirtilecektir.

2.2. Tanımlar ve Kısaltmalar:

2.2.1. Bıçak : Muhtelif Mutfak Bıçakları.

2.2.2. ABS : Akrilonitril Bütadien Stiren.

2.2.3. Bıçaklar kullanım yerlerine göre aşağıda alt maddelerde belirtilen tiplere ayrılmıştır. **alım dokümanında** belirtmek suretiyle aşağıdaki alt maddelerde belirtilen tiplerden farklı tipte bıçak tedarik edilebilir.

2.2.3.1. Tip-1 (bir) bıçak çiğ et için.

2.2.3.2. Tip-2 (iki) bıçak pişmiş et için.

2.2.3.3. Tip-3 (üç) bıçak kümes hayvanları için.

2.2.3.4. Tip-4 (dört) bıçak su ürünleri (balık, karides vb.) için.

2.2.3.5. Tip-5 (beş) bıçak sebze ürünleri için.

2.2.3.6. Tip-6 (altı) bıçak süt ürünleri ve unlu mamuller için.

2.3. Teknik Özellikler:

2.3.1. Bıçakların kesici kısımları martensitik paslanmaz çelikten imal edilmiş olacaktır. Firma bu husus için ulusal veya uluslar arası standart kuruluşlarından almış olduğu belgeyi, üretici firma ürün sertifikası veya distribütör onaylı sertifika, ulusal veya uluslar akredite laboratuvarlardan alınan belgelerden her hangi birini muayene esnasında Muayene ve Kabul Komisyonuna verecektir.

2.3.2. Bıçakların sapları ABS malzemeden imal edilmiş olacaktır. Firma sap malzemesinin türünü muayene esnasında Muayene ve Kabul Komisyonuna yazılı olarak taahhüt edecektir.

2.3.3. ABS'den mamul saplar ile kesici kısımlar birbirlerine en az 3 (üç) perçin ile sabitlenmiş olacaktır.

2.3.4. Bıçağın kesmede kullanılan kısmı, taşlanmış ve ağzı açılmış olacaktır.

2.3.5. Bıçakların saplarının renkleri aşağıdaki alt maddelerde belirtildiği gibi olacaktır. **Alım dokümanında** belirtmek suretiyle aşağıdaki alt maddelerde belirtilenlerden farklı bıçak tedarik edilebilecektir.

2.3.5.1. Tip-1 (bir) bıçak sapı kırmızı renkte olacaktır.

2.3.5.2. Tip-2 (iki) bıçak sapı kahverengi renkte olacaktır.

2.3.5.3. Tip-3 (üç) bıçak sapı sarı renkte olacaktır.

2.3.5.4. Tip-4 (dört) bıçak sapı mavi renkte olacaktır.

2.3.5.5. Tip-5 (beş) bıçak sapı yeşil renkte olacaktır.

2.3.5.6. Tip-6 (altı) bıçak sapı beyaz renkte olacaktır.



2.3.6. Bıçakların ölçüleri aşağıdaki alt maddelerde belirtildiği gibi olacaktır. **Alım dokümanında** belirtilmek suretiyle aşağıdaki alt maddelerde belirtilen tiplerle ilgili Ek'lerde belirtilenler dışında özel ölçüler ile bıçak tedarik edilebilecektir.

2.3.6.1. Tip-1 (bir) bıçaklar 5 (beş) çeşit olup ölçüleri EK-A'da verilmiştir.

2.3.6.2. Tip-2 (iki) bıçaklar 9 (dokuz) çeşit olup ölçüleri EK-B'de verilmiştir.

2.3.6.3. Tip-3 (üç) bıçaklar 4 (dört) çeşit olup ölçüleri EK-C'de verilmiştir.

2.3.6.4. Tip-4 (dört) bıçaklar 4 (dört) çeşit olup ölçüleri EK-Ç'de verilmiştir.

2.3.6.5. Tip-5 (beş) bıçaklar 6 (altı) çeşit olup ölçüleri EK-D'de verilmiştir.

2.3.6.6. Tip-6 (altı) bıçaklar 11 (onbir) çeşit olup ölçüleri EK-E'de verilmiştir.

3. NUMUNE ALMA:

3.1. Yürürlükteki Güv.K.K.lığı Mal Alımları Denetim Muayene ve Kabul İşlemleri Yönergesindeki esaslar uygulanacaktır.

3.2. Aşağıdaki çizelgede belirtilen miktarda seçilen bıçaklar denetim ve muayeneye tabi tutulacaktır.

Aynı Tip Ve Aynı Ölçüdeki Bıçak Sayısı	Denetim Ve Muayeneye Tabi Tutulacak Miktar
1-50 (birtirelli) arası	3 (üç)
51-100 (ellibirtireyüz) arası	5 (beş)
101-200 (yüzbirtirekiyüz) arası	8 (sekiz)
201-500 (ikiyüzbirtirebeşyüz) arası	15 (onbeş)
500 (beşyüz)'den fazlası	% 3 (yüzdeüç)

Çizelge-1 (bir)

Numune alma ile ilgili diğer hususlar alım şartnamede belirtildiği gibi olacaktır.

4. DENETİM VE MUAYENE METODLARI :

4.1. Muayeneler İle İlgili Genel Hususlar:

4.1.1. Yürürlükteki Güv.K.K.lığı Mal Alımları Denetim Muayene ve Kabul İşlemleri Yönergesindeki esaslar uygulanacaktır.

4.1.2. Muayeneler esnasında lüzumlu her türlü personel, test cihazı ve test ortamı firma tarafından temin edilecektir.

4.1.3. Muayene masrafları ile muayeneler esnasında dizayn ve imalat hataları sebebiyle meydana gelebilecek kaza ve hasarlardan firma sorumluluğu **alım dokümanında** belirtildiği gibi olacaktır.

4.1.4. Denetim ve muayene esnasında hasar gören ve tahrip edilen malzemelerin firma tarafından değiştirileceği hususu **alım dokümanında** belirtildiği gibi olacaktır.



4.1.5. Denetim ve muayeneler ile ilgili diğer hususlar **alım dokümanında** belirtildiği gibi olacaktır.

4.2. Yapılacak Muayeneler:

4.2.1. Teknik şartnamenin 2.3.1. ve 2.3.2. maddelerinde belirtilen belgelerin kontrolü yapılacaktır.

4.2.2. Teknik şartnamenin 2.3.3., 2.3.4., 2.3.5. ve 2.3.6. maddelerinde belirtilen özellikler fiziksel muayene ile kontrol edilecektir.

4.3. Muayene metotları:

4.3.1. Fiziksel muayene, fiziksel özelliklerin görsel olarak kontrolü, ölçü ve ölçü toleranslarının gerektirdiği hassasiyetlere sahip kalibrasyonlu cihazlar ile yapılacaktır.

5. AMBALAJLAMA VE ETİKETLEME :

5.1. Ambalajlama ve etiketleme ile ilgili hususlar **alım dokümanında** belirtildiği gibi olacaktır.

6. EKLER:

6.1. EK-A Tip-1 (bir) Bıçakların Ölçüleri.

6.2. EK-B Tip-2 (iki) Bıçakların Ölçüleri.

6.3. EK-C Tip-3 (üç) Bıçakların Ölçüleri.

6.4. EK-Ç Tip-4 (dört) Bıçakların ölçüleri.

6.5. EK-D Tip-5 (beş) Bıçakların Ölçüleri.

6.6. EK-E Tip-6 (altı) Bıçakların ölçüleri.

7. YARARLANILAN DOKÜMAN :

Yoktur.

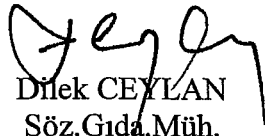

Dilek CEYLAN
Söz.Gıda.Müh.
Tedarik Uzmanı

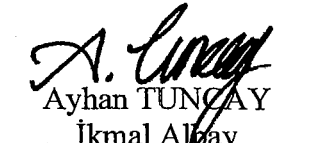
Mesut ÇAKMAK
P.Ütg.m.
Tedarik Subayı

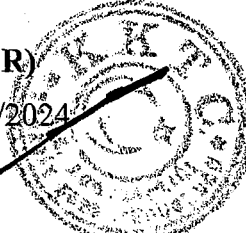

Ayhan TUNÇAY
İkmal Albay
Tedarik Şube Müdürü

(OLUR)

03 06 / 2024

Osman AYTAÇ
Tümgeneral
Güvenlik Kuvvetleri Komutanı

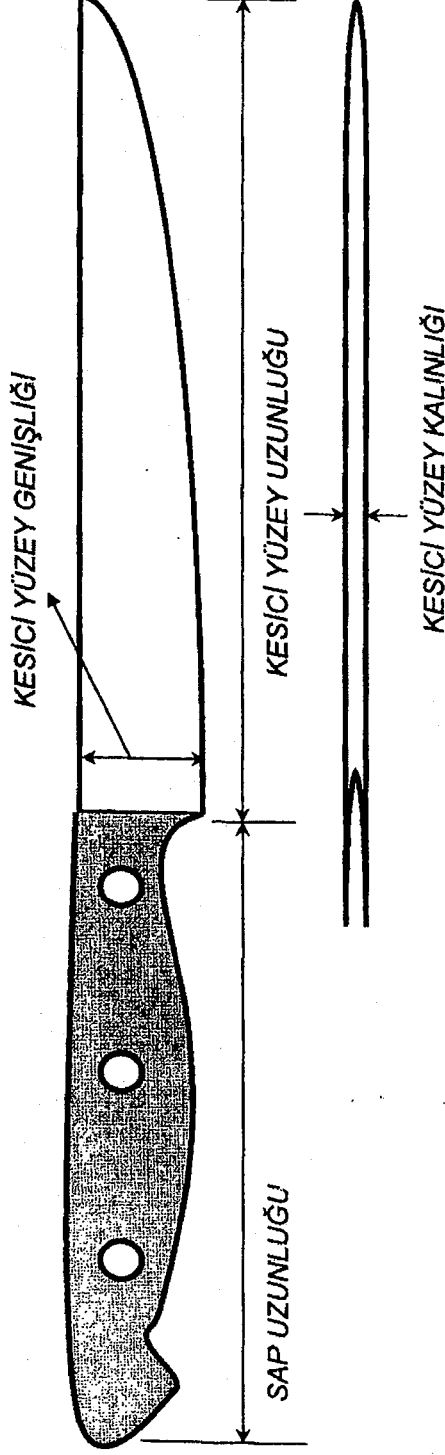
TİP-1 (BİR) ÇİĞ ET BIÇAĞININ TASLAK RESMİ VE ÖLÇÜLERİ



Kesici Yüzey Kalınlığı Ölçüleri mm'dir. Tolerans $\pm 0,2$ (arteksisifirvirgünlüğü) mm	Kesici Yüzey Genişliği Ölçüleri mm'dir. Tolerans ± 2 (arteksikli) mm	Kesici Yüzey Uzunluğu Ölçüleri mm'dir. Tolerans $\pm \%10$ (arteksiyüzdeon) mm	Sap Uzunluğu Ölçüleri mm'dir. Tolerans $\pm \%10$ (arteksiyüzdeon) mm
1 2,5 (iki virgöl beş)	30 (otuz)	130 (yüz otuz)	130 (yüz otuz)
2 3 (üç)	34 (otuz dört)	140 (yüz kırk)	135 (yüz otuz beş)
3 3 (üç)	38 (otuz sekiz)	180 (yüz seksen)	140 (yüz kırk)
4 3 (üç)	40 (kırk)	200 (iki yüz)	145 (yüz kırk beş)
5 3 (üç)	45 (kırk beş)	240 (iki yüz kırk)	150 (yüzelli)
özel Kesici Yüzey Kalınlığı	özel Kesici Yüzey Genişliği	özel Kesici Yüzey Uzunluğu	Özel Sap Uzunluğu

NOT : YUKARIDAKI BIÇAK RESMİ ABS SAP İÇİNDİR. SAP MALZEMESİ MOBLEN OLDUĞU TAKİRDE PİM DİŞTAN GÖRÜNMEYECEKTİR



Handwritten signature or mark.

Handwritten numbers '3' and '4'.

TİP-2 (İKİ) PIŞMIŞ ET BIÇAĞININ TASLAK RESMİ VE ÖLÇÜLERİ

ÇEŞİT (1, 2, 3, 4, 5, 6) için Taslak Görünüm.

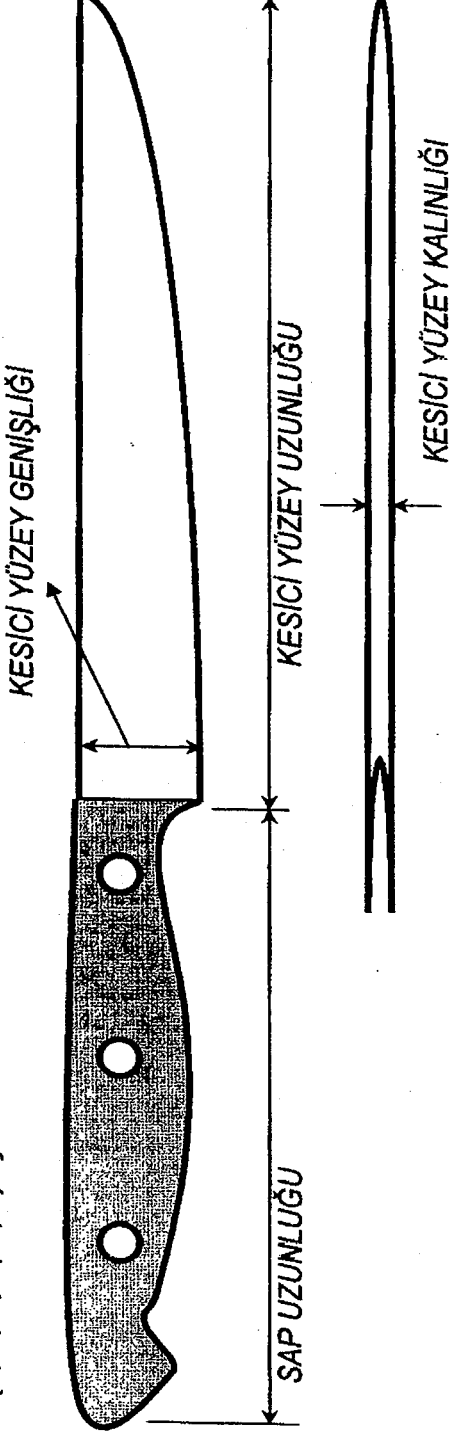

ÇEŞİT (7, 8, 9) için Taslak Görünüm.

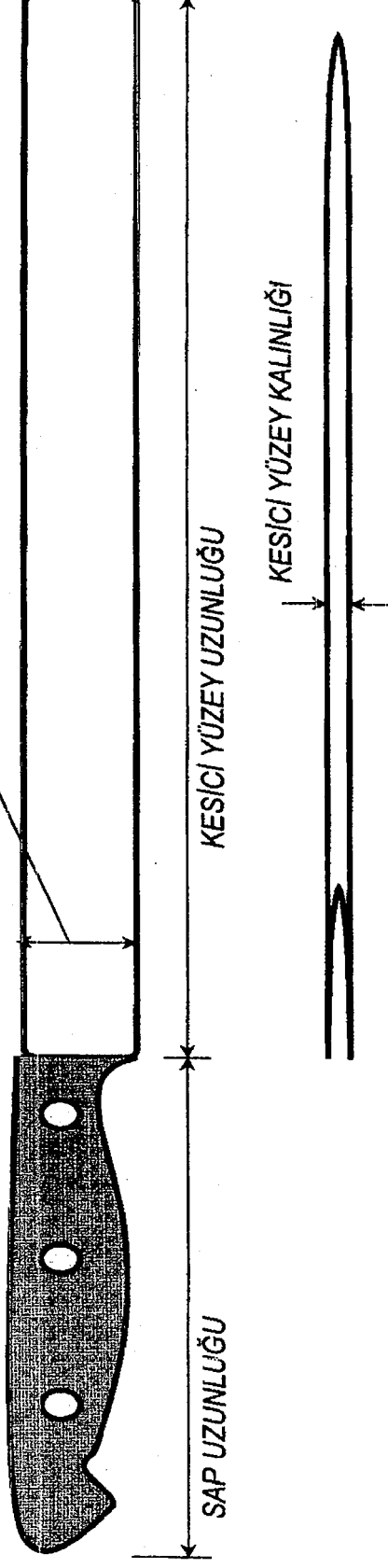

NOT : YUKARIDAKİ BIÇAK RESMİ ABS SAP İÇİNDİR. SAP MALZEMESİ MOBLEN OLDUĞU TAKDİRDE PİM DİŞTAN GÖRÜNMEYECİKTİR.

B-1

af

9

AK

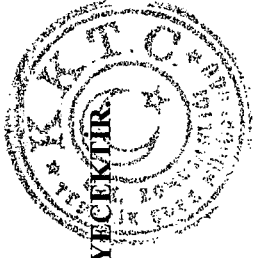

#	Kesici Yüzey Kalınlığı Ölçümler mm'dir. Tolerans $\pm 0,2$ (arteksifirvirgünlük) mm	Kesici Yüzey Genişliği Ölçümler mm'dir. Tolerans ± 2 (arteksünlük) mm	Kesici Yüzey Uzunluğu Ölçümler mm'dir. Tolerans $\pm \%10$ (arteksifüzdeon) mm	Sap Uzunluğu Ölçümler mm'dir. Tolerans $\pm \%10$ (arteksifüzdeon) mm
1	2,5 (ikivirgülbş)	30 (otuz)	130 (yüzyirmibeş)	130 (yüzotuz)
2	3 (üç)	34 (otuzdört)	140 (yüzkırk)	135 (yüzotuzbeş)
3	3 (üç)	38 (otuzsekiz)	180 (yüzseksen)	140 (yüzkırk)
4	3 (üç)	40 (kırk)	200 (ikiyüz)	145 (yüzkırkbeş)
5	2 (iki)	45 (kırkbeş)	230 (ikiyüzotuz)	130 (yüzotuz)
6	2 (iki)	40 (kırk)	190 (yüzdoksan)	125 (yüzyirmibeş)
7	2 (iki)	40 (kırk)	450 (dörtüzelli)	145 (yüzkırkbeş)
8	2 (iki)	45 (kırkbeş)	500 (beşyüz)	150 (yüzeli)
9	2 (iki)	45 (kırkbeş)	550 (beşyüzelli)	150 (yüzeli)
Özel	Özel Kesici Yüzey Kalınlığı	Özel Kesici Yüzey Genişliği	özel Kesici Yüzey Uzunluğu	özel Sap Uzunluğu



B-2

2

3

4

TİP-3 (ÜÇ) KÜMES HAYVANLARI BIÇAĞININ TASLAK RESMİ VE ÖLÇÜLERİ

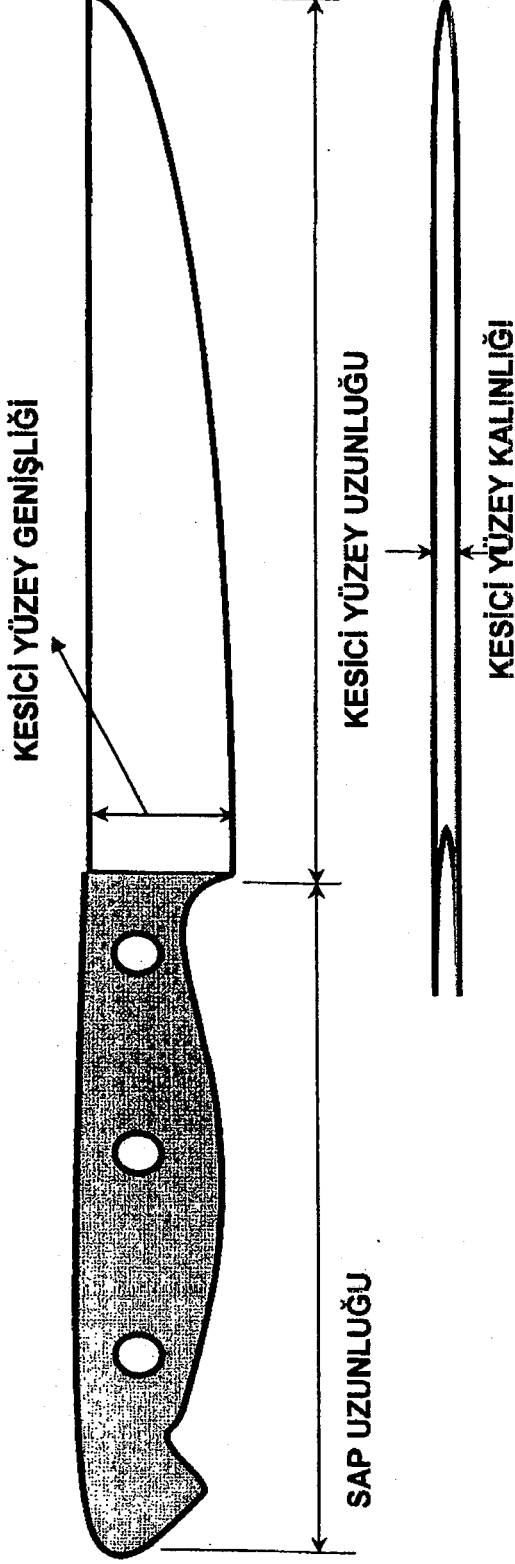

Kesici Yüzey Kalınlığı Ölçüler mm'dir. Tolerans $\pm 0,2$ (arteksifirgünlük) mm	Kesici Yüzey Genişliği Ölçüler mm'dir. Tolerans ± 2 (arteksiiki) mm	Kesici Yüzey Uzunluğu Ölçüler mm'dir. Tolerans $\pm \%10$ (arteksiyüzdeon) mm	Sap Uzunluğu Ölçüler mm'dir. Tolerans $\pm \%10$ (arteksiyüzdeon) mm
1 2,5 (ikivirgölbeş)	30 (otuz)	130 (yüzotuz)	130 (yüzotuz)
2 3 (üç)	34 (otuzdört)	140 (yüzkırk)	135 (yüzotuzbeş)
3 3 (üç)	38 (otuzsekiz)	180 (yüzseksen)	140 (yüzkırk)
4 3 (üç)	40 (kırk)	200 (ikiyüz)	145 (yüzkırkbeş)
özel Kesici Yüzey Kalınlığı	özel Kesici Yüzey Genişliği	özel Kesici Yüzey Uzunluğu	özel Sap Uzunluğu

NOT : YUKARIDAKİ BIÇAK RESMİ ABS SAP İÇİNDİR. SAP MALZEMESİ MOBLEN OLDUĞU TAKDİRDE PİM DİŞTAN GÖRÜNMEYECEKTİR.

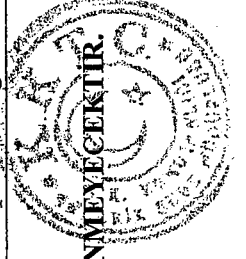

27 3

TİP-4 (DÖRT) SU ÜRÜNLERİ BIÇAĞININ TASLAK RESMİ VE ÖLÇÜLERİ

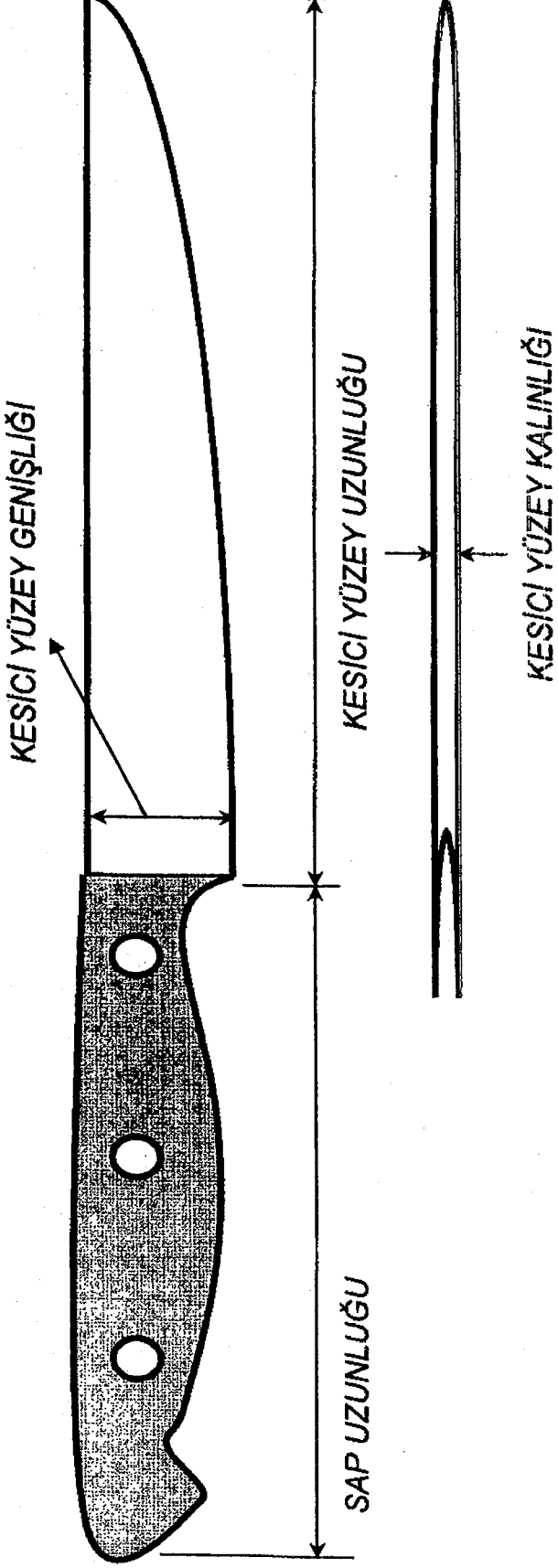

№	Kesici Yüzey Kalınlığı Ölçüleri mm'dir. Tolerans $\pm 0,2$ (arteksifirvirgünlük) mm	Kesici Yüzey Genişliği Ölçüleri mm'dir. Tolerans ± 2 (arteksilik) mm	Kesici Yüzey Uzunluğu Ölçüleri mm'dir. Tolerans $\pm \%10$ (arteksifirvirgünlük) mm	Sap Uzunluğu Ölçüleri mm'dir. Tolerans $\pm \%10$ (arteksifirvirgünlük) mm
1	2,5 (ikivirgülbek)	30 (otuz)	130 (yüzotuz)	130 (yüzotuz)
2	3 (üç)	34 (otuzdört)	140 (yüzkırk)	135 (yüzotuzbek)
3	3 (üç)	38 (otuzsekiz)	180 (yüzseksen)	140 (yüzkırk)
4	3 (üç)	40 (kırk)	200 (ikiyüz)	145 (yüzkırkbek)
Özel	Özel Kesici Yüzey Kalınlığı	özel Kesici Yüzey Genişliği	Özel Kesici Yüzey Uzunluğu	özel Sap Uzunluğu

NOT : YUKARIDAKİ BIÇAK RESMİ ABS SAP İÇİNDİR. SAP MALZEMESİ MOBLEN OLDUĞU TAKDİRDE PİM DIŞTAN GÖRÜNMEYEBEKTİR.

ca

3

2

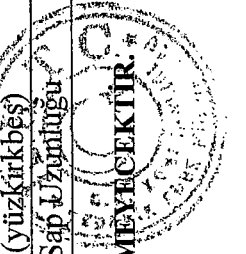

TIP-5 (BEŞ) SEBZE ÜRÜNLERİ BIÇAĞININ TASLAK RESMİ VE ÖLÇÜLERİ

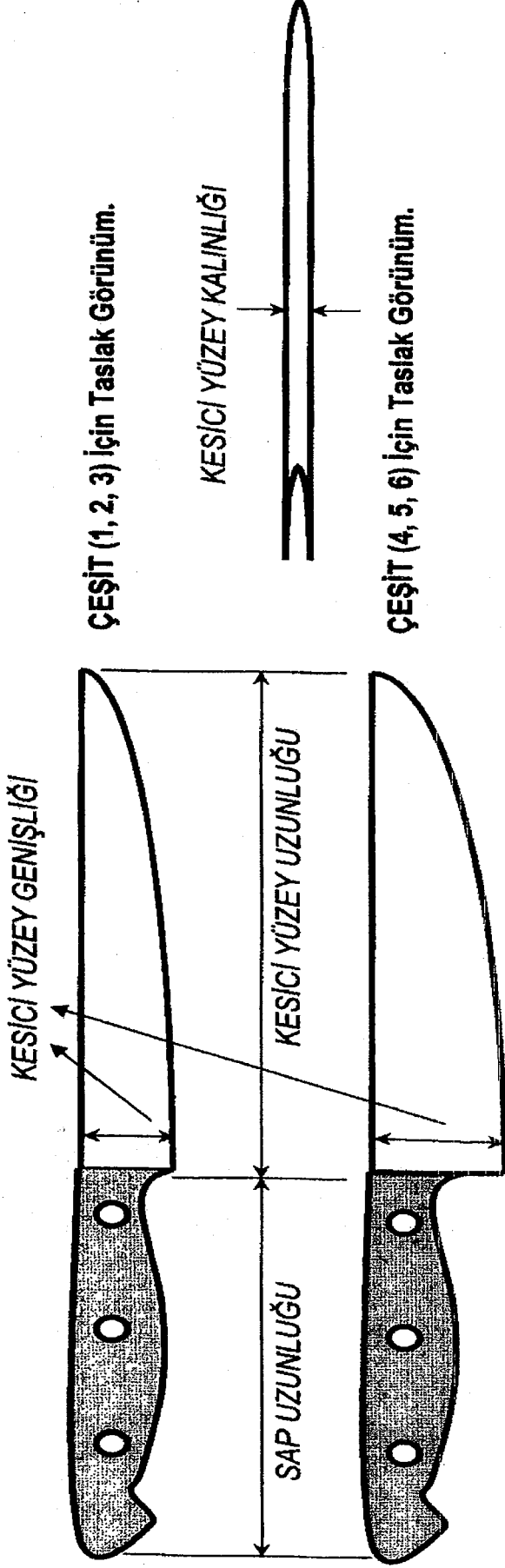

Çeşit	Kesici Yüzey Kalınlığı Ölçüler mm'dir. Tolerans $\pm 0,2$ (arteksifirvirgüli) mm	Kesici Yüzey Genişliği Ölçüler mm'dir. Tolerans ± 2 (arteksikli) mm	Kesici Yüzey Uzunluğu Ölçüler mm'dir. Tolerans $\pm \%10$ (arteksiyüzdeon) mm	Sap Uzunluğu Ölçüler mm'dir. Tolerans $\pm \%10$ (arteksiyüzdeon) mm
1	1,5 (birvirgölbeş)	19 (ondokuz)	120 (yüzyirmi)	110 (yüzon)
2	1,5 (birvirgölbeş)	26 (yirmialtı)	160 (yüzaltmış)	125 (yüzyirmibeş)
3	3 (üç)	34 (otuzdört)	140 (yüzkırk)	135 (yüztuzbeş)
4	2 (iki)	40 (kırk)	190 (yüzdoksan)	125 (yüzyirmibeş)
5	1,7 (birvirgölüved)	30 (otuz)	130 (yüztotuz)	115 (yüzonbeş)
6	2 (iki)	34 (otuzdört)	160 (yüzaltmış)	115 (yüzonbeş)
özel	Özel Kesici Yüzey Kalınlığı	özel Kesici Yüzey Genişliği	özel Kesici Yüzey Uzunluğu	özel Sap Uzunluğu

Handwritten signatures and initials are present on the right side of the page, including a large signature at the top and several smaller initials below it.

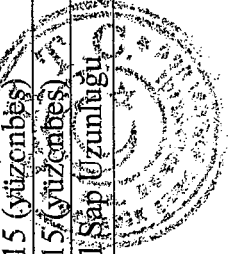

TIP-6 (ALTI) SÜT ÜRÜNLERİ VE UNLU MAMULLER BIÇAĞININ TASLAK RESMİ VE ÖLÇÜLERİ

ÇEŞİT (1, 2, 3, 4, 5, 6) İçin Taslak Resim.

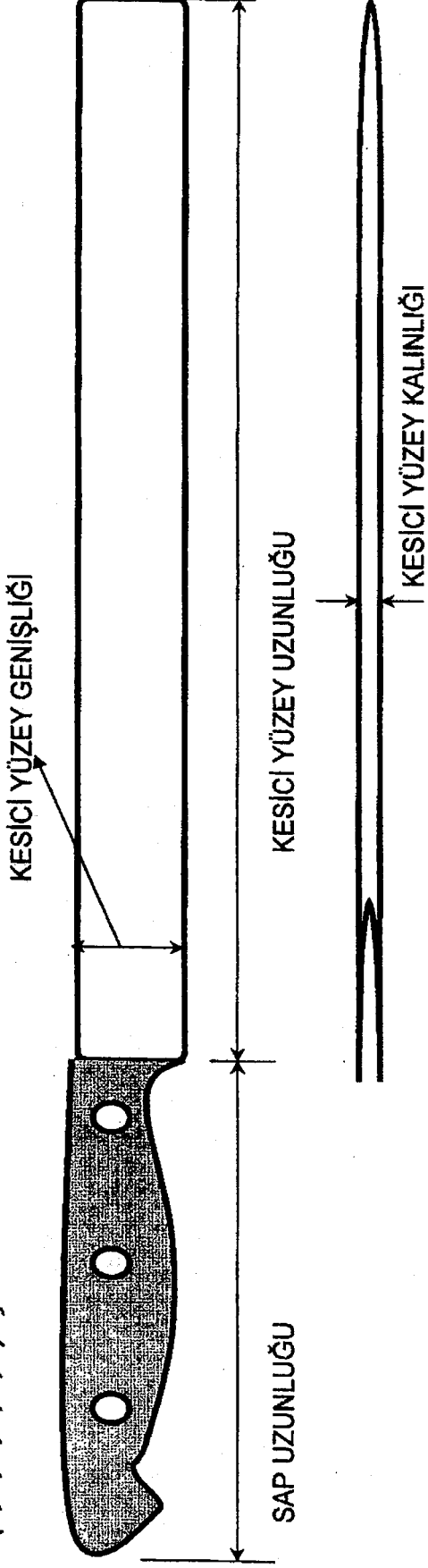

ÇEŞİT (4, 5, 6) İçin Bıçak Kesici Kısım Taslak Resim.



ÇEŞİT-4

ÇEŞİT-5

ÇEŞİT-6

E-1



Handwritten signature

Handwritten mark

Handwritten mark

ÇEŞİT (7) İçin Taslak Resim.

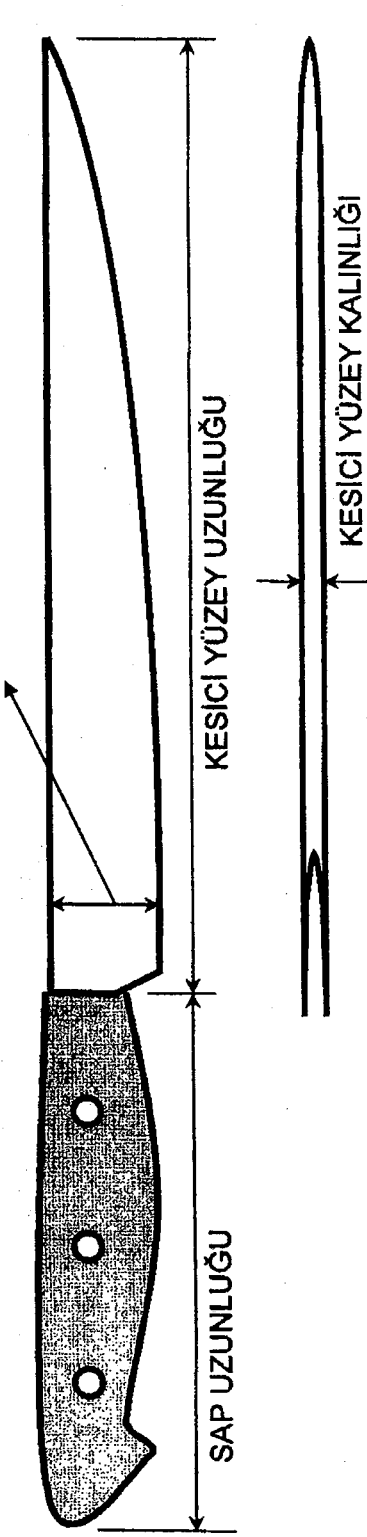

ÇEŞİT (8, 9) İçin Taslak Resim.

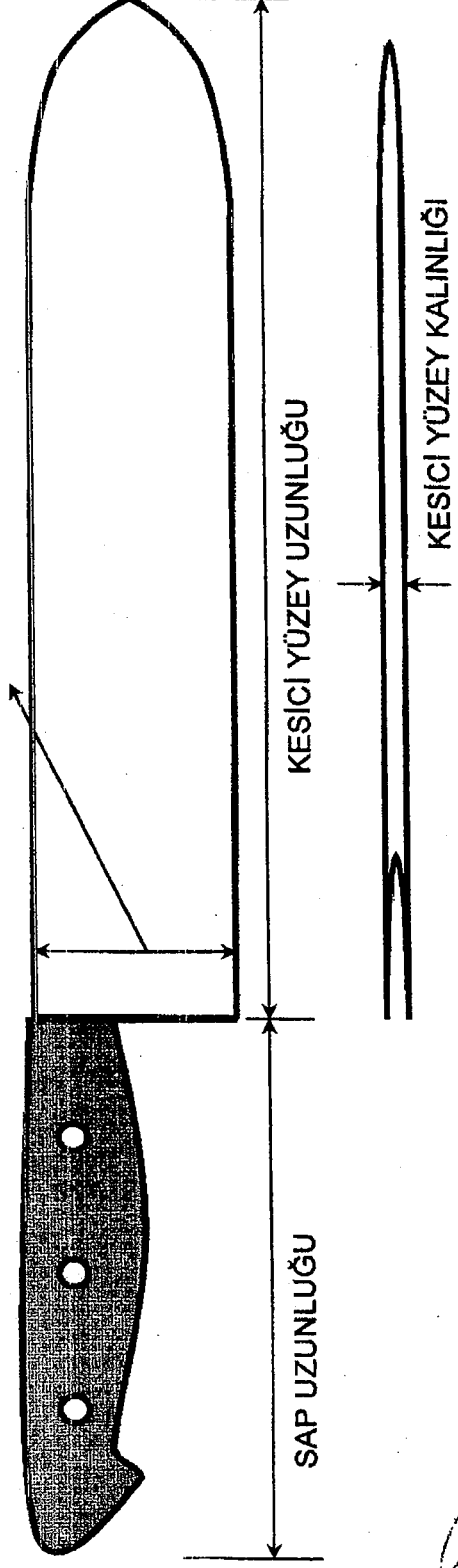

E-2

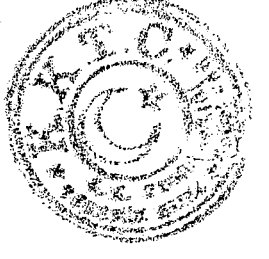

2

2

2

ÇEŞİT (10, 11) İçin Taslak Resim.

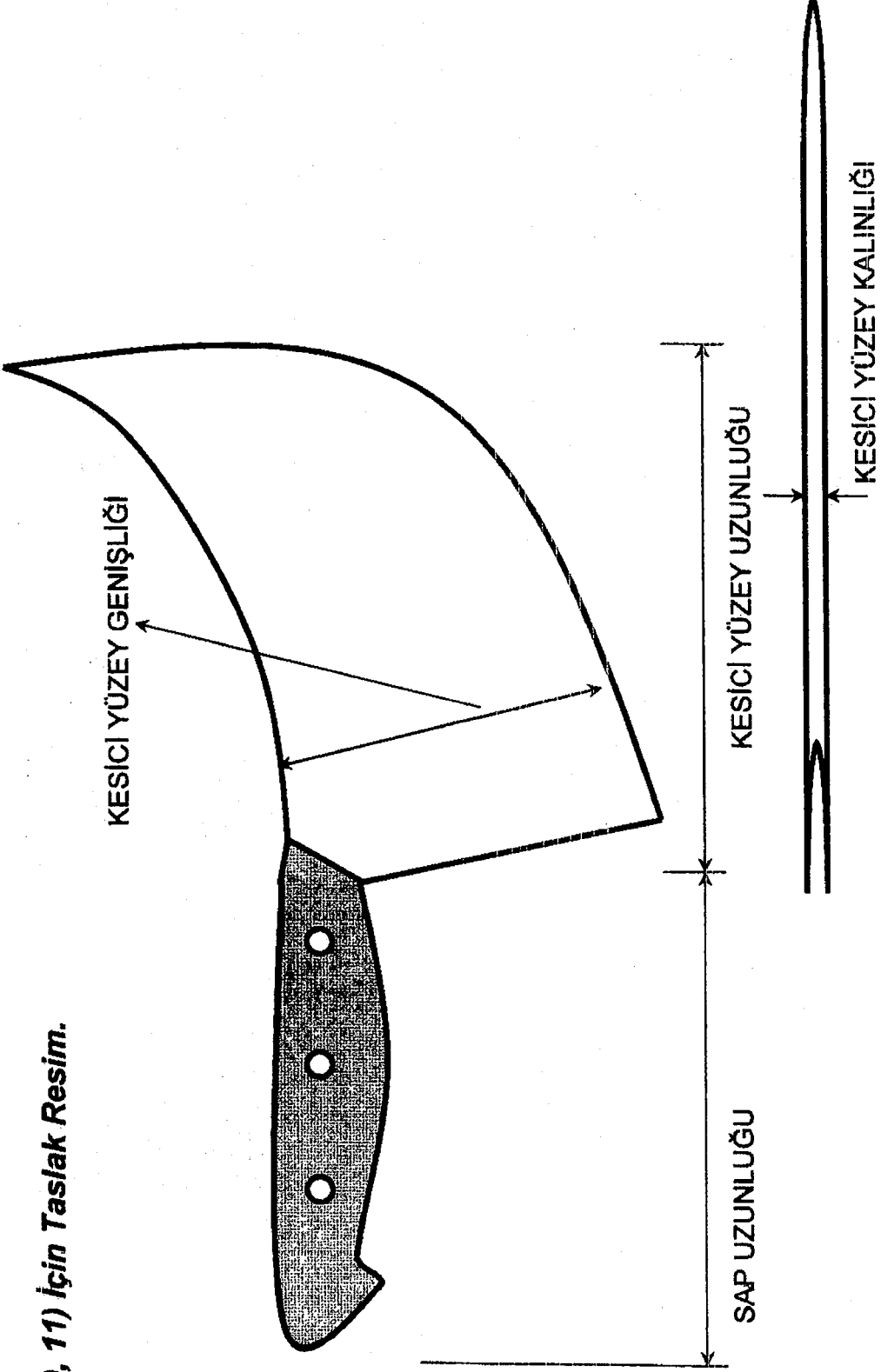

NOT : YUKARIDAKİ BİÇAK RESMİ ABS SAP İÇİNDİR. SAP MALZEMESİ MOBLEN OLDUĞU TAKDİRDE PİM DIŞTAN GÖRÜNMEYECEKTİR.

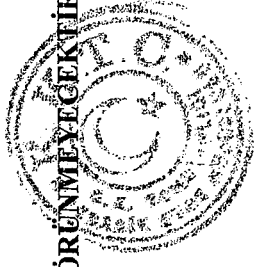

E-3

3

4

AK

ÖLÇÜLER

Çiğit	Kesici Yüzey Kalınlığı Ölçüler mm'dir. Tolerans $\pm 0,2$ (arteksisifirvirgülyedi) mm	Kesici Yüzey Genişliği Ölçüler mm'dir. Tolerans ± 2 (arteksikli) mm	Kesici Yüzey Uzunluğu Ölçüler mm'dir. Tolerans $\pm \%10$ (arteksiyüzdeon) mm	Sap Uzunluğu Ölçüler mm'dir. Tolerans $\pm \%10$ (arteksiyüzdeon) mm
1	1,7 (birvirgülyedi)	30 (otuz)	310 (üçyüzon)	130 (yüzotuz)
2	2 (iki)	40 (kırk)	300 (üçyüz)	140 (yüzkırk)
3	2 (iki)	45 (kırkbeş)	350 (üçyüzelli)	150 (yüzelli)
4	1,7 (birvirgülyedi)	30 (otuz)	310 (üçyüzon)	130 (yüzotuz)
5	1,5 (birvirgülyedi)	25 (yirmibeş)	190 (yüzdoksan)	130 (yüzotuz)
6	1,7 (birvirgülyedi)	30 (otuz)	300 (üçyüz)	130 (yüzotuz)
7	1,5 (birvirgülyedi)	25 (yirmibeş)	180 (yüzseksen)	120 (yüzyirmi)
8	2 (iki)	45 (kırkbeş)	160 (yüzaltmış)	135 (yüzotuzbeş)
9	2 (iki)	45 (kırkbeş)	190 (yüzdoksan)	135 (yüzotuzbeş)
10	1,5 (birvirgülyedi)	100 (yüz)	100 (yüz)	140 (yüzkırk)
11	1,5 (birvirgülyedi)	115 (yüzonbeş)	115 (yüzonbeş)	140 (yüzkırk)
Özel	Özel Kesici Yüzey Kalınlığı	Özel Kesici Yüzey Genişliği	Özel Kesici Yüzey Uzunluğu	Özel Sap Uzunluğu



Handwritten signature or mark.

Handwritten mark.

Handwritten mark.